

PERGOLA SUN-L

Montážní návod

1 PŘÍPRAVA NA MONTÁŽ

- vybalte výrobek a zkontrolujte, zda jsou k dispozici všechny potřebné součásti pro instalaci,
- před instalací zkontrolujte, zda má podklad dostatečnou nosnost umožňující bezpečnou instalaci a provoz.



Pozor: Kolíky, šrouby nebo svorníky pro upevnění výrobku ke konstrukci závisí na typu podstavce, proto nejsou součástí výrobku a musí je zakoupit kupující nebo montážní firma.

1.1 OBECNÉ POKYNY PRO MONTÁŽ VÝROBKU

- pergola SUN-L je otevřená venkovní zastřešená terasa. Zařízení pod pergolou musí být určeno pro venkovní použití..
- po bezpečnou montáž nosného rámu jsou zapotřebí 4 osoby.
- nesprávná instalace nebo chyby při instalaci mohou mít vážné důsledky pro používání výrobku,
- Pergola SUN-L je otevřený kryt venkovní terasy. Zařízení pod pergolou musí být určeno pro venkovní použití,
- před instalací zkontrolujte, zda v prostoru, který má být instalován, nejsou žádné překážky,
- kotevní prvky určené k upevnění výrobku na stěnu nebo do země nejsou součástí dodávky, protože by je měl zvolit instalatér individuálně v závislosti na materiálu, ke kterému mají být připevněny.
- stěny nebo podklad musí být nosné a schopné přenášet síly od ukotvení výrobku,
- Společnost Pergola-svepomoci.cz nenese odpovědnost za škody způsobené použitím příliš slabých kotevních prvků nebo kotvením do podkladu s příliš nízkou únosností,
- v případě pochybností o stabilitě se obraťte na kvalifikovaného projektanta,
- výrobek by měl být chráněn před znečištěním (např. maltou, montážní pěnou, silikonem), které může způsobit poškození.
- pokud je nutné použít polyuretanovou pěnu, silikon nebo jiné prostředky, je třeba přísně dodržovat doporučení výrobce uvedené na obalu.



Nesprávná instalace může způsobit nebezpečné situace pro uživatele.

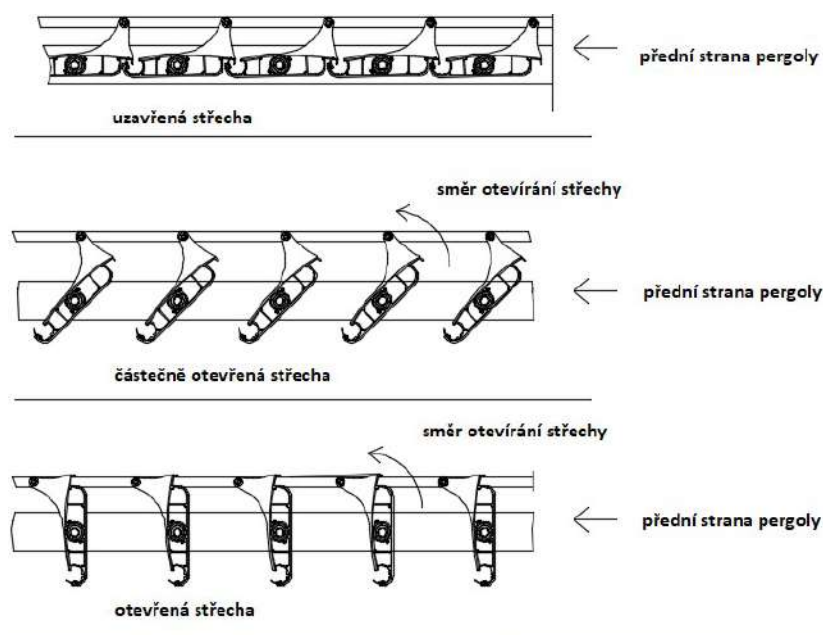

Rys. 3. Standardní nastavení směru otevírání lamel v pergole SUN-L

Výkresy jsou pouze ilustrativní a nepopisují všechny vlastnosti výrobku, včetně použití těsnění.

1.2 MONTÁŽNÍ NÁSTROJE

Návod k instalaci, obsluze a bezpečnému používání je k dispozici na adrese Pergola-svepomoci.cz

Seznam instalačních nástrojů:

- Vrtáky do kovu a betonu
- Příklepová vrtačka
- Žebřík/lešení
- Šroubovák
- Kladivo
- Opatření
- Tužka/pisátko
- Úroveň
- imbusové klíče
- Fréza

Kromě toho musí být osoby, které výrobek montují, vybaveny vhodnými osobními ochrannými pomůckami (mimo jiné ochranným oděvem, rukavicemi, přilbou, ochrannými brýlemi a dalšími pomůckami podle individuálních podmínek, jako je mimo jiné výšková ochrana)

Příklad obsahu krabice s příslušenstvím:

	<p>Obsah (v závislosti na variantě):</p> <ul style="list-style-type: none">• nohy s montážními kostmi• šrouby z nerezové oceli M8x20 kuželové s imbusovými šrouby• Šrouby St4.2 se záпустnou hlavou lakované (černé)• šrouby z nerezové oceli M5x20 s válcovou hlavou a imbusovou hlavíci + podložky• Vodicí čepy rukojeti z nerezové oceli• plastové kluzné kroužky velké• plastové kluzné kroužky malé• segerovy kroužky z nerezové oceli velké• Segerovy kroužky z nerezové oceli malé• silikon (trubka) - střešní tmel• ovladač + dálkové ovládání (v balení výrobce)• zapuštěné matice z nerezové oceli M8 kuželové• závitové kolíky M8 z nerezové oceli• ochranné mřížky pro přepady žlabů• pouzdro s dálkovým ovládáním a letákem- podélné matice (pouzdro z nerezové oceli) - volitelně• speciální podložky (hliníkové se zkoseným rohem) - volitelně
--	--

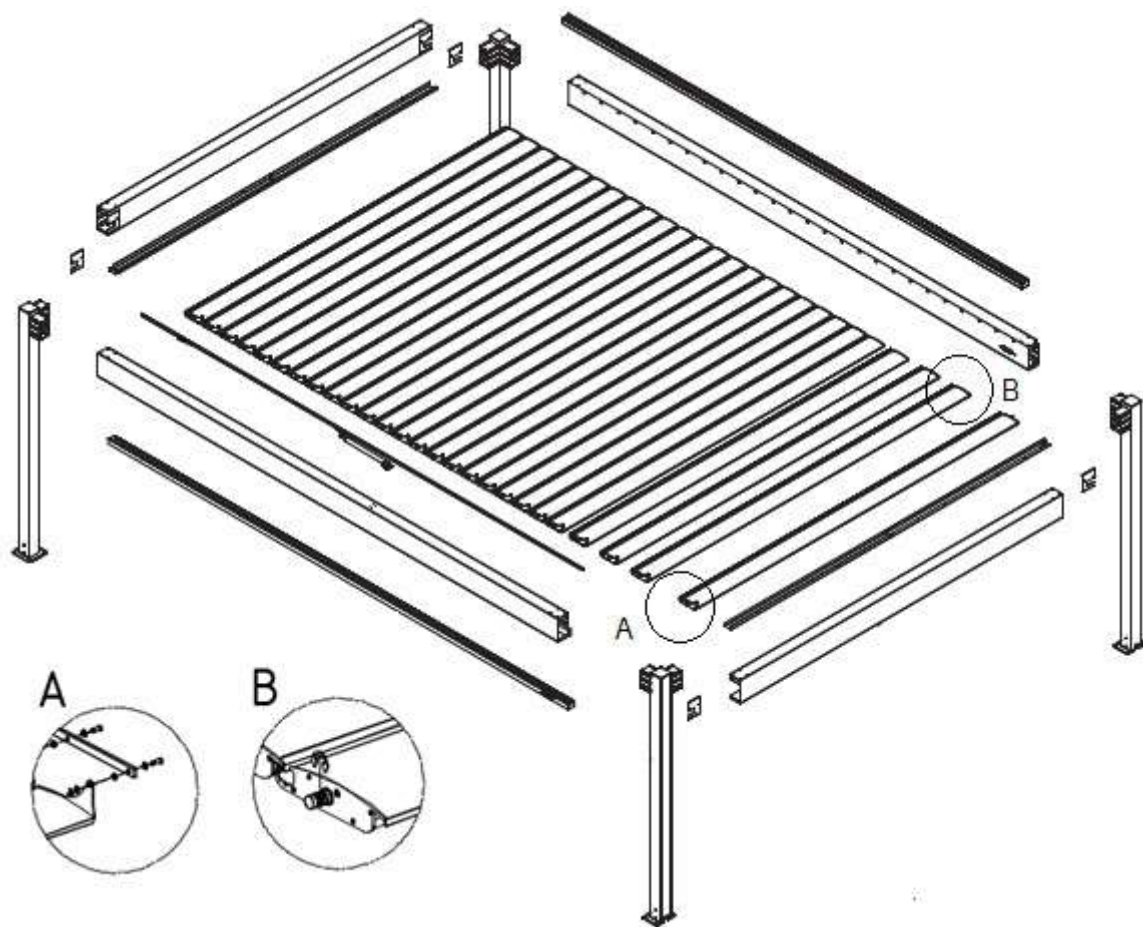

Obr. 4a. Pohled na montáž prvků samostatně stojící pergoly SUN-L

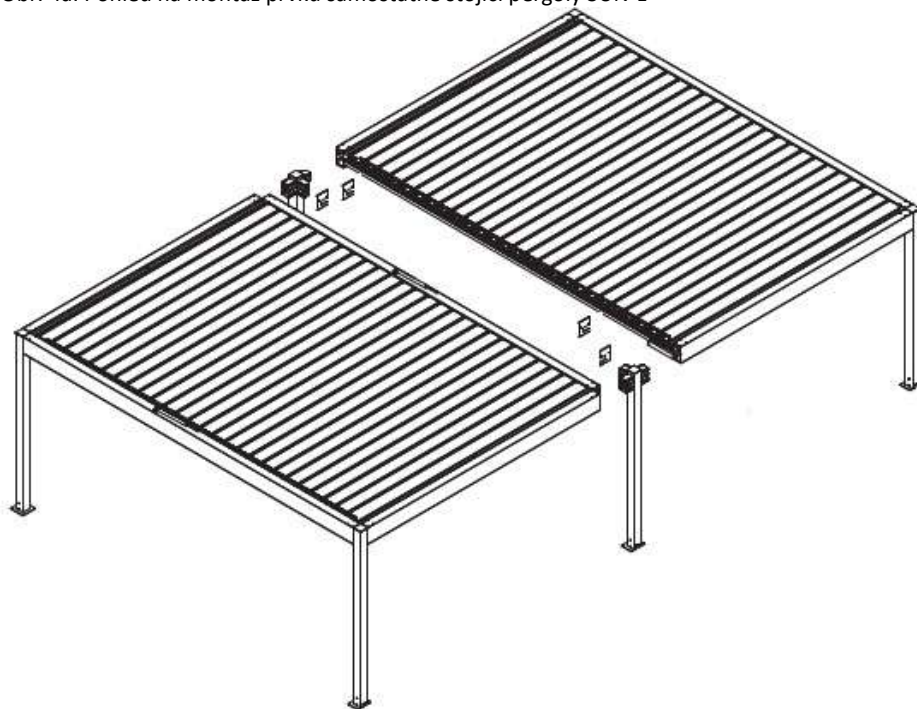

Rys. 4b. Pohled na montáž modulů SUN-L

Pozor:



- Před zahájením montáže zkontrolujte vizuální stav balení součástí dodaných k montáži, vizuální stav součástí a jejich kompletnost. Neodpovídáme za škody vzniklé po převzetí (přechodu rizika).
- Prvky jsou dodávány v obalu a ochranném krytu s kormidlem, který je chrání při instalaci.
- Příslušenství (patky, šrouby, vruty, malé a velké pojistné kroužky, malé a velké kluzné kroužky, lamelové kolíky, silikon, montážní návod) je zabaleno v kartonových krabicích.

2.1 MONTÁŽ PERGOLY

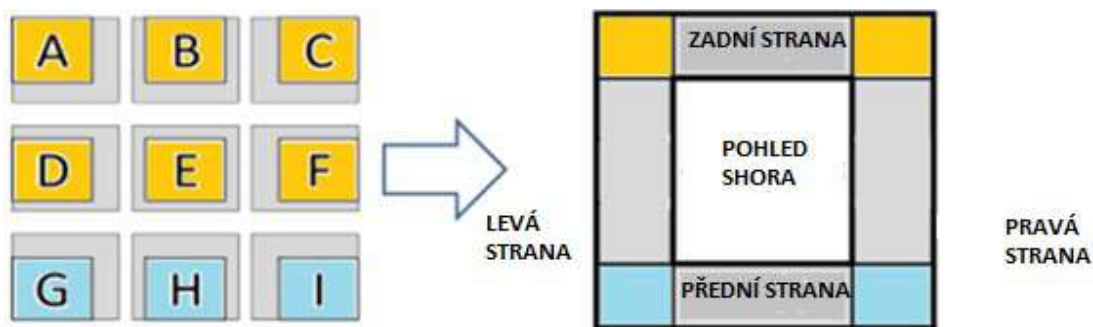

Rys. 4c. Označení typů patek (pohled shora) pergoly SUN-L

Typ A a C	Typ B, D, F
Typ E	Typ G (s odtokem)
Typ H (s odtokem)	Typ I (s odtokem)

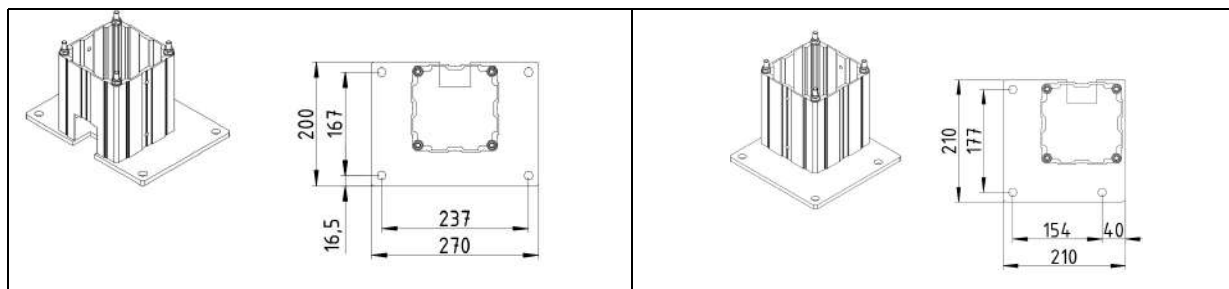

Rys. 5. Typy patek pergoly SUN-L

2.1.1 POKYNY PRO NASTAVENÍ A UKOTVENÍ NOSNÉ KONSTRUKCE PERGOLY

Před sestavením nosné konstrukce si vyznačte místa, kde budou sloupy pergoly SUN-L stát. Je třeba dodržovat následující pokyny v této části a používat správnou stavební praxi.

- Systémové rozměry jsou měřeny k vnějším rohům sloupků pergoly / vnějšímu povrchu sloupků.
- Úhlopříčky C a D vyznačené na obr. 6 se musí vzájemně rovnat, nesoulad znamená, že místo pro založení nástavby není určeno správně.
- V místě založení nástavby Pergol SUN-L vyznačte místa pro kotevní prvky. Rozteč a poloha otvorů pro ukotvení konstrukce jsou znázorněny na obrázku 5.
- Založení nosné konstrukce by mělo být provedeno pouze na vyrovnaném a únosném povrchu.
- V případě nedostatečného vyrovnání povrchu patek nosné konstrukce je třeba je uvést do náležitého stavu pomocí podložky přes celou plochu patek nebo rovnocenných řešení v souladu se správnou stavební praxí. Podložka pod patkami musí být rovná.
- a nestlačitelné.
- Trvalé ukotvení lze provést pouze k základu nebo povrchu s dostatečnou pevností a nosností pro konstrukci pergoly SUN-L; výběr způsobu ukotvení by měl být v každém případě ponechán na autorizovaném projektantovi.
- Před ukotvením stavebních prvků je třeba zkontrolovat jejich niveletu a svislé vyrovnání a správné úhly.
- před ukotvením stavebních prvků se zkontroluje jejich nivelace a svislé vyrovnání a správné pravé úhly mezi nosníky a v případě potřeby se provede jejich korekce.

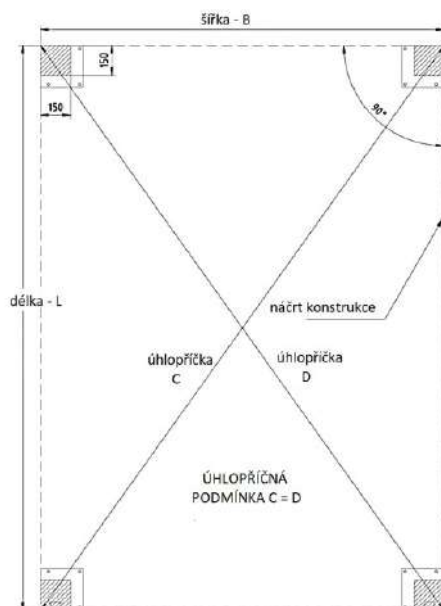

Obr. 6. Příklad určení založení konstrukce pergoly SUN-L v rohovém provedení.



Pozor:

- Nesprávně seřazené součásti brání správné montáži nástavby pergoly a správnému upevnění šroubů v součástech nástavby.

Pozor:



- Před ukotvením je třeba zkontrolovat správnou montáž nosné konstrukce ověřením úhlopříček mezi sloupy a celou nosnou konstrukcí a v případě potřeby ji opravit.
- Sestavená nosná konstrukce by měla být v místě určení trvale připevněna k základu ukotvením patek pomocí kotev zajišťujících stabilní upevnění. Volbu kotev by měl v každém případě provést autorizovaný projektant. Pro upevnění patky k základu by měly být použity vhodné šrouby / kotvy. Doporučuje se používat šrouby / kotvy o průměru 12 mm. Šrouby / kotvy nejsou součástí výrobku, musí si je zakoupit zákazník.

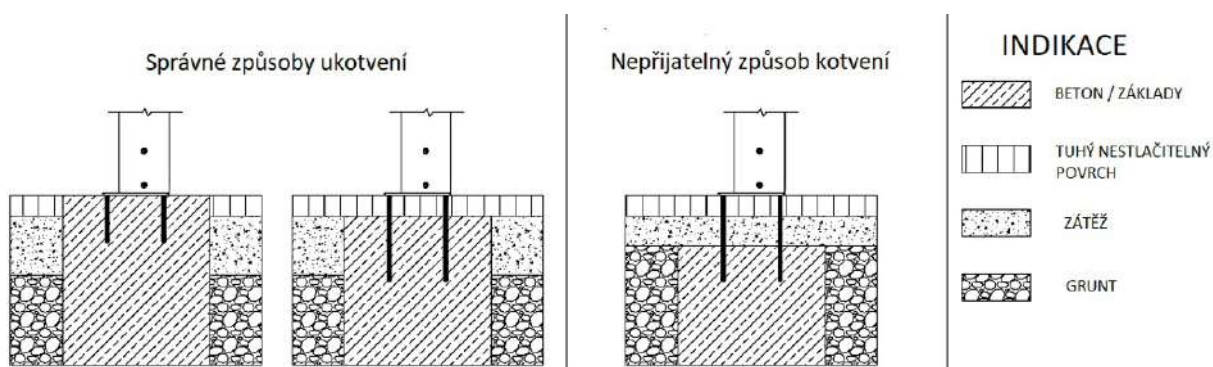

Obr. 7. Pokyny pro ukotvení nástavby pergoly SUN-L.

2.1.2 MONTÁŽ NOSNÉ KONSTRUKCE



Obr.1

1. Umístěte všechny nosníkové prvky na správné strany a sloupy do správných rohů. 2.
2. Přední nosník (obr. 2) má na boku připevněný plechový žlab. Umístěte ji žlabem směrem dovnitř pergoly. 3.
3. Zadní nosník (obr. 3) má na boku připevněný kovový těsnicí profil (stříšku). Umístěte ji střežou směrem dovnitř pergoly.

POZOR: Ujistěte se, že jsou sloupky v rozích správně umístěny.

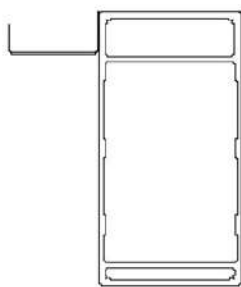

PŘEDNÍ STRANA

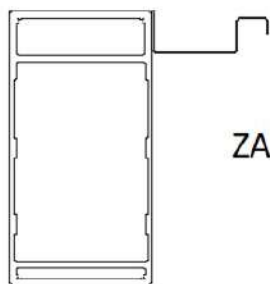

ZADNÍ STRANA

Obr.2

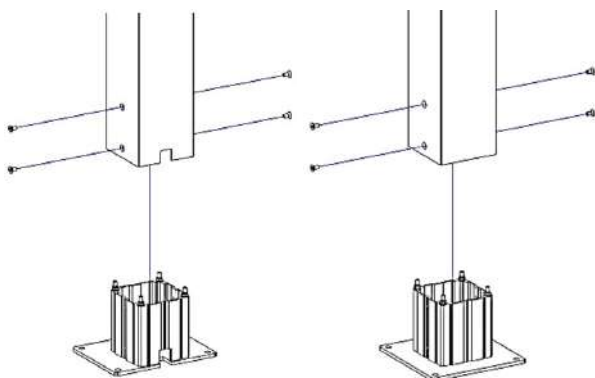

Obr.3

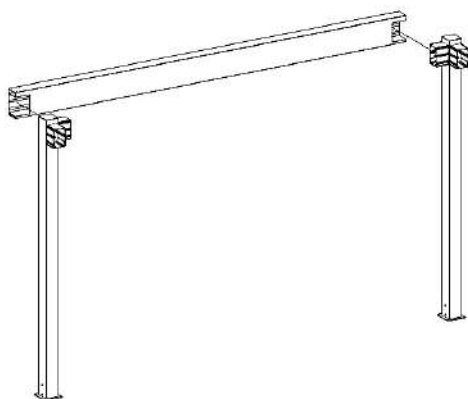

Obr.4

1. Připevněte všechny patky k příslušným typům tyčí. Připevněte obě strany pomocí šroubů s válcovou hlavou s imbusovou zásuvkou M8x20. U patek typu G, H, I upravte odpovídajícím způsobem výřezy pro odvodnění ve sloupku a patce.

2. Zadní nosník nasadíte zvenku vodorovně na kosti v zadních sloupcích (obr. 4).

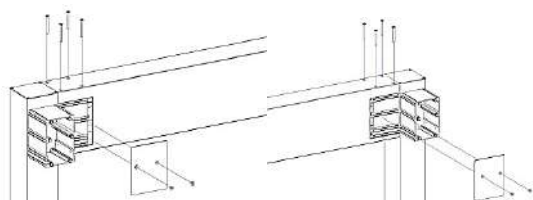
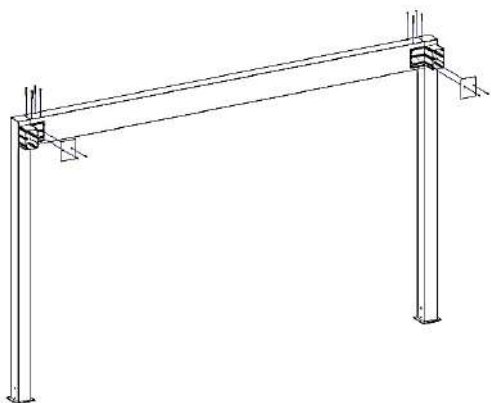
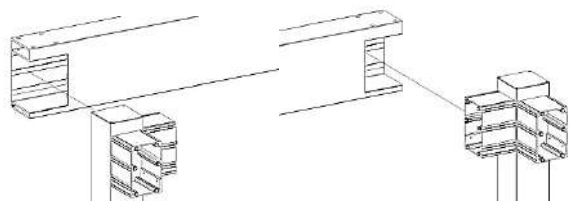

Obr.5

1. Přišroubujte zadní nosník shora pomocí šroubů se imbusovou hlavou M8x80 ke kostem. v koncových sloupcích (obrázek 5). 4.
2. Připevněte koncové krytky zadního nosníku z vnitřní strany pomocí šroubů se zápustnou hlavou M8x20 s imbusovou hlavou ke kostem v zadních sloupcích (obrázek 5).

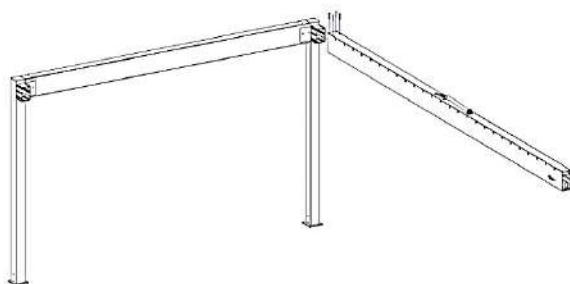

Obr.6

3. Zadní rám ukotvíte k zemi vhodnými kotvami (max. velikost M12). 4. Upevněte zadní rám do země.
4. Nasadte boční nosník s pohonem zepředu na kost u zadního sloupku (obr. 6).

POZOR: Nezapomeňte podepřít boční nosník, aby se konstrukce nepřevrátila. Společnost Pergola-svepomoci.cz doporučuje pro zvedání prvků během tavení ruční vysokozdvíhací vozíky.

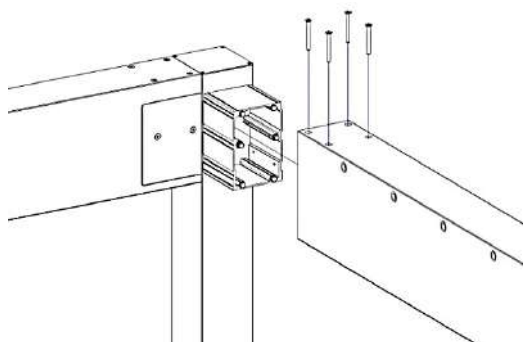

Obr.7

5. Přišroubujte boční nosník shora pomocí šroubů se imbusovou hlavou M8x80 ke kostem v zadním sloupku (obr. 7).

POZOR: zabránit pohybu krytu motoru při montáži

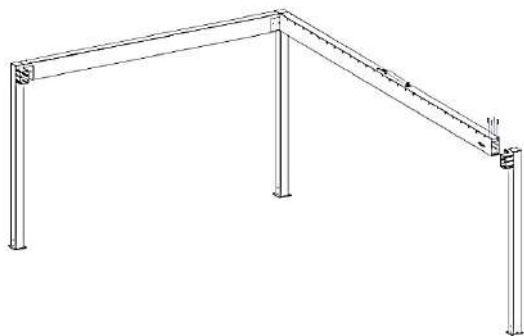

Obr.8

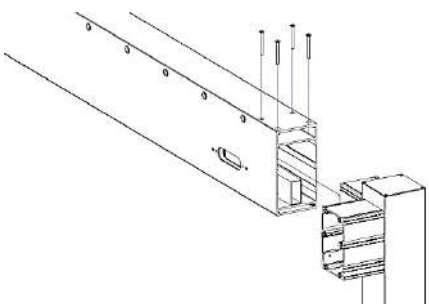

Obr.9

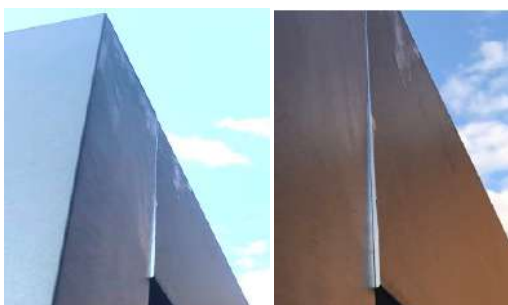

Obr. 9a

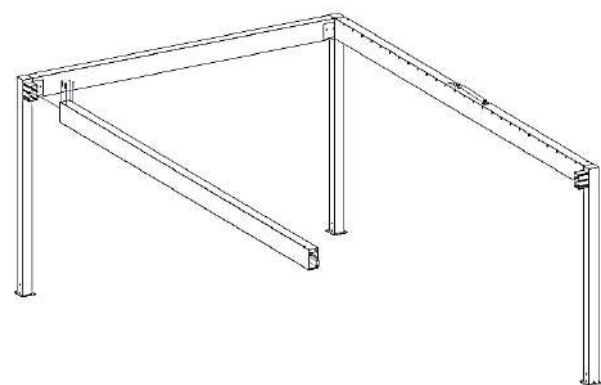

Obr.10

1. Nasadíte zepředu kost předního sloupku na boční nosník s pohonem (obr. 8).

POZOR: Při montáži prvků je třeba dbát na to, aby nedošlo k poškození okapového svodu a aby byl správně umístěn v předním sloupku..

2. Přišroubujte boční nosník shora pomocí šroubů s imbusovou hlavou M8x80 ke kostem v předním sloupku (obr. 9)

POZOR: V případě viditelných nerovností okrajů nosníku a sloupu (obr. 9a) je možné tyto nerovnosti opravit:

- zkontrolujte rovnoměrnost úhlopříček v pergole a v případě potřeby opravte vyrovnání spodní části sloupu.
- Odstraňte nosník z vložky/kostky, povolte šrouby M8, které drží vložku/kostku na sloupku, a pomocí kladiva posuňte vyčnívající konec vložky správným směrem. Vložku znovu utáhněte. Umístěte nosník tak, aby byl v jedné rovině se sloupem.

3. Nasadíte druhý boční nosník zepředu na kost u zadního sloupku (obr. 10).

POZOR: Nezapomeňte podepřít boční nosník, aby se konstrukce nepřevrátila.

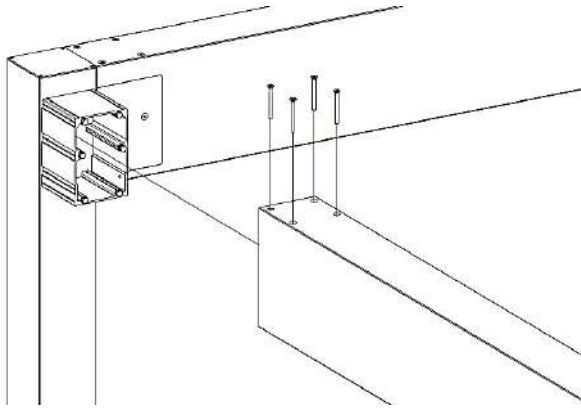

Obr.11

4. Přišroubujte druhý boční nosník shora pomocí šroubů s imbusovou hlavou M8x80 ke kostem v zadním sloupku (obr. 11).

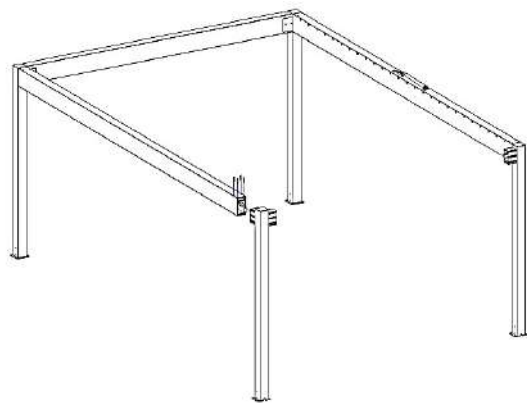

Obr.12

5. Přední sloupek nasadíte na druhý boční nosník..

POZOR: Při montáži prvků je třeba dbát na to, aby nedošlo k poškození okapového svodu a aby byl správně umístěn v předním sloupku.

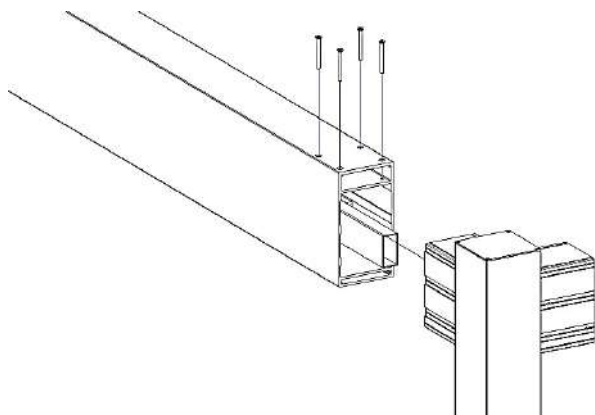

Obr.13

6. Přišroubujte boční nosník shora pomocí šroubů s imbusovou hlavou M8x80 ke kostem v předním sloupku (obr. 13).

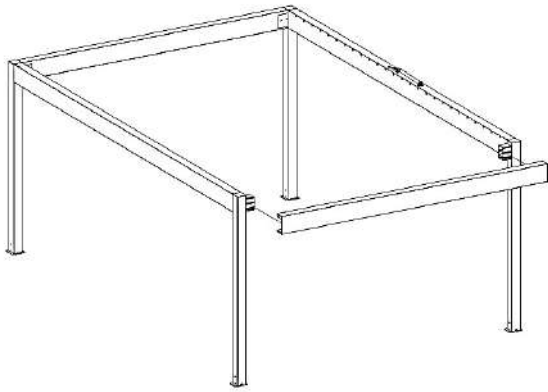

Obr.14

7. Nasadte přední nosník z vnější strany na kosti v předních sloupcích (obr. 14).

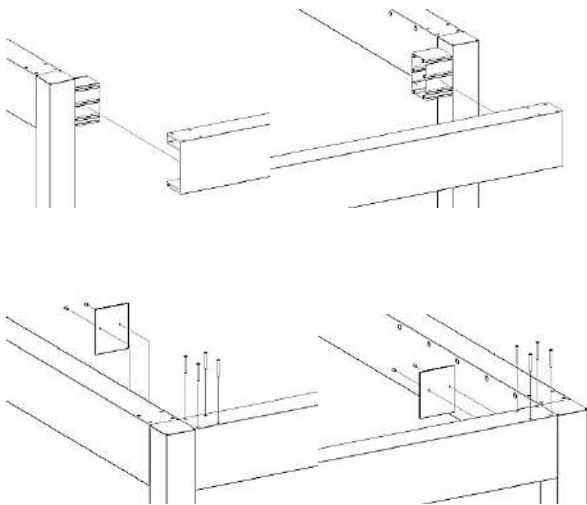

Obr.15

8. Připevněte přední nosník shora pomocí kuželových pojistných šroubů M8x80 s imbusovou hlavicí ke kostem v předních sloupcích (obrázek 15).
9. Připevněte boční krytky předního nosníku zevnitř pomocí šroubů s imbusovou hlavou M8x20 ke kostem v předních sloupcích (obrázek 15).

POZOR:



- **Jiný postup montáže je přípustný.** Vzhledem ke značné hmotnosti smontovaných prvků se doporučuje použít ruční vysokozdvíhací vozík (požadovaná nosnost 150 kg).
- Po sestavení celé kostry zkontrolujte úhlopříčky a rovnoběžnost, kolmost stran a svislost sloupů.



POZOR: Sestavená spodní konstrukce musí být umístěna na správné místo a ukotvena k základu, s vhodným kotevním přípravkem. Navrhovaná velikost kotev M12.
Nákup a výběr prvků pro ukotvení konstrukce je na kupujícím systému.

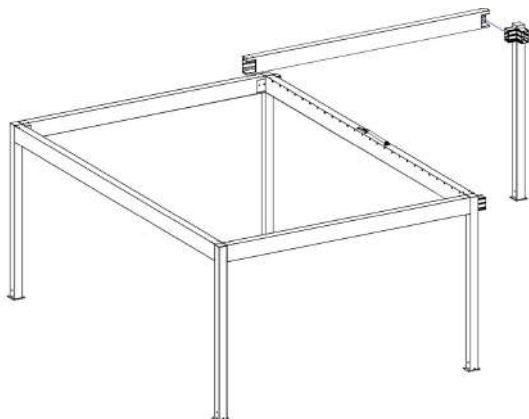

Obr.16

10. U modulárního provedení: Po sestavení a ukotvení koncového modulu zopakujte kroky 5 až 19 pro další modul (obr. 16).

3. MONTÁŽ ŽLABŮ

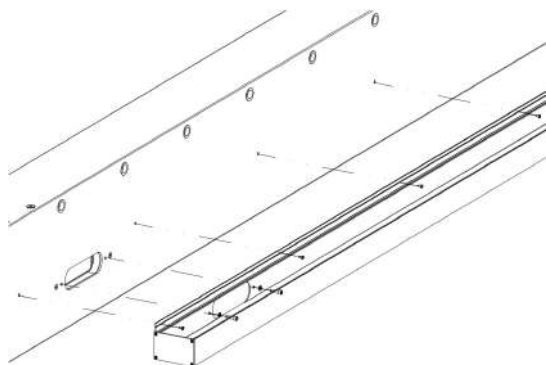

Obr. 17



Obr. 18

- 1) Určete polohu jednotlivých žlabů tak, aby odpovídala rozmístění přepadových otvorů v nosnících. Začněte instalovat žlaby z obou bočních nosníků (s otvory pro lamely).
- 2) Zadní plochu žlabu přiléhající k nosníkům je třeba pečlivě utěsnit silikonovým proužkem (dodává se s výrobkem). Utáhněte žlab pomocí šroubů St4.2 podél jeho horního okraje (obr. 17).
- 3) V oválných otvorech přepadu utáhněte šrouby z nerezové oceli M5x20 s imbusovou hlavou a nástrčnou hlavou a podložkou na obou koncích (obr. 18).

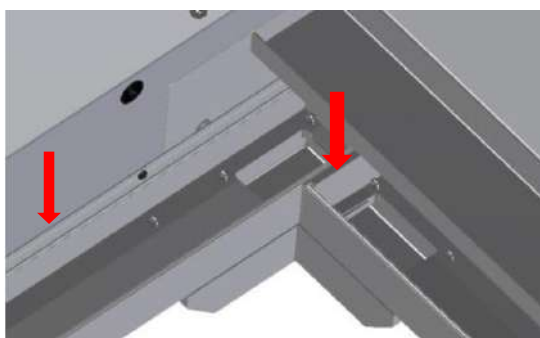

Obr.20

4) Ve všech bočních oválných otvorech pro přepadové a odtokové žlaby zajistěte spodní a boční kruhové hrany napojení žlabu silikonem s přepadovými nosníky (obr. 19).

5) Na oválný odtokový otvor od žlabu k nosníku je možné namontovat odtokovou mřížku.

Za tímto účelem povolte šrouby s vnitřním šestihranem M5x20 po stranách otvoru, abyste získali drážku umožňující vložení mřížky (obr. 16A).

6) Zasuňte vodorovnou drážku pod hlavu uvolněného šroubu až na konec otvoru (obr. 16B) a poté zpět podél stěny žlabu tak, aby se opačný konec drážky rovněž zasunul pod hlavu šroubu. Utáhněte oba šrouby, dokud nebudou těsné, a utěsňte oblast kolem hlav šroubů silikonem.

7) K přednímu a zadnímu nosníku připevněte další žlaby (výskyt závisí na variantě pergoly) - vložte je mezi žlaby bočních nosníků. Nezapomeňte je předem utěsnit (viz bod 2). Utáhněte k nosníkům podle bodu 2. Připevněte přepadovou spojku na spodní stranu přepadových otvorů ve dně žlabu. Na horním povrchu má krytku z EPDM. Měla by být utažena zevnitř žlabů pomocí šroubů M5x20 z nerezové oceli s imbusovou hlavou a podložkou (obr. 20).

POZOR: Po dotažení všech žlabů proveďte dodatečné utěsnění opatrným nanesením silikonu na styk horního okraje žlabu přiléhajícího k nosníkům a na vzájemný styk žlabů (šipky).



- 8) Utěsněte spoj (kontakt) mezi ohnutými žlaby a těsnicími profily uprostřed délky předního nebo zadního nosníku silikonem (obrázek 21).

POZOR: Těsnicí profil lze utěsnit i po celé šířce pergoly.

Obr.21



POZOR: Při prvních vydatných deštích je vhodné vizuálně zkontrolovat kritická místa styku, zda nedochází k netěsnostem, a v případě zjištění netěsností doplnit těsnění silikonem. Takovými místy jsou obvykle spoje žlabů s nosníky, vzájemné spoje příčných a podélných žlabů, spodní okraje žlabů pod bočními oválnými vývody, místa upevnění šroubů stěnových držáků s nosníky, napojení žlabů v zadním nosníku.

4. MONTÁŽ LAMEL



POZOR: Pro snadnější montáž lamel v modulárních systémech se doporučuje začít montáž od levého modulu (při pohledu na systém zeředu tak, aby byl motor na pravé boční liště). Poté pokračujte v instalaci lamel v modulu vpravo.



Pohled na lamely, strana ložiska (obr. 22).

POZOR: Čep má 4 drážky pro vložení pojistného kroužku.

Obr. 22



Pohled na lamely, strana pohonu (obr. 23).

POZOR: Čep má 4 drážky pro vložení pojistného kroužku.

Rysunek 23

Obr. 23



Obr. 24

1.

U čepů lamel na koncových krytkách na straně pohonu vložte velké pojistné kroužky do druhé drážky od povrchu koncové krytky - opakujte u všech lamel na stejné straně a ve stejné drážce (obr. 24).

POZOR: K nasazování kroužků se doporučuje používat speciální nástroj.



Obr. 25

9) Na horním konci lamely umístěné na straně pohonu vložte do viditelného otvoru malé kluzné kroužky (vložte je na straně lamely). (obr. 25).

10) Opakujte tuto operaci pro všechny lamely.

POZOR: Přesně zatlačte kluzné kroužky do otvorů - jejich nedostatečné usazení může mít za následek potíže s připojením k hnacímu ústrojí.



Obr. 26

11) Vložte lamely do nosníků pergoly jednu po druhé: umístěte je vodorovně nad pergolu (začněte na straně pohonu), konec bez pojistného kroužku zasuňte do otvoru v nosníku až na doraz, poté spusťte a zasuňte druhý konec lamely (s pojistným kroužkem), až se kroužek opře o nosník. Vložte chybějící velký pojistný kroužek do drážky pérového kolíku nejbližší k nosníku (obr. 26).

12) Opakujte tuto operaci pro všechny lamely

POZOR: Lamely mají podélný spád. Rozdíl v montážní úrovni mezi oběma konci lamel je 20 mm a na straně pohonu jsou namontovány výše.

POZOR: Pokud při nasazování kroužku do drážky lamely vypadávají, nasaďte kroužek na opačném konci do sousední drážky, abyste zajistili bezpečné upevnění.



POZOR: Vložení kroužků do nesprávných drážek může způsobit příliš velkou podélnou vůli pera a následně jeho vypadnutí, což může způsobit nebezpečí.

4. MONTÁŽ POHONU

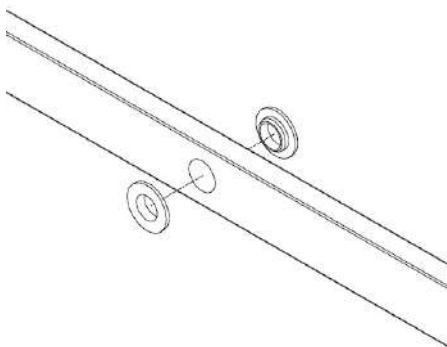

Obr. 27



Obr. 28



Obr. 29



Obr. 30

1. Připevněte malé kluzné kroužky k hnacímu táhlu - na obou stranách každého otvoru táhla (obr. 27).

POZOR: Pevně zatlačte kluzné kroužky do otvorů - v opačném případě může dojít k potížím při spojování s lamelovými zástrčkami.

Rysunek 27

2. Zasuňte dvě malá posuvná pouzdra na jedné straně do vodícího držáku motoru z opačné strany (obr. 28).

1. Pro připojení hnacího článku k lamelovým zástrčkám (neplatí pro držák motoru) použijte vodící kolíky rukojeti a malé pojistné kroužky. Čep má 2 drážky: pro upevnění hnacích zátek (bez držáku motoru) použijte pouze drážku dále od konce - obr. 29.

2. Připevněte hnací článek k lamelám. Spusťte upevnění z držáku motoru. Přiložte ji k boku vodícího držáku motoru. Otvorem pro zástrčku pohonu lamely zasuňte na opačnou stranu. Zatlačte čep rukojeti ze strany motoru (přípustný je i opačný směr), dokud se neobjeví krajní drážka. Nasadte malý pojistný kroužek (obr. 30). Zopakujte to i u druhého upevňovacího kolíku motoru.

POZOR: Před instalací závěsu by měl být píst motoru zcela zasunut (v této poloze se dodává pergola-svepomoci.cz). Při zasouvání čepu hrozí nebezpečí vytlačení posuvných pouzder (dbejte na jejich přítomnost a zkontrolujte je). Doporučuje se používat speciální nástroj pro vkládání kroužků.



Obr. 31

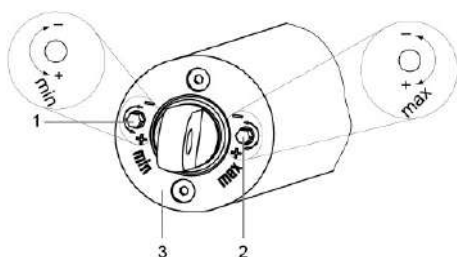

Obr. 32



Obr. 33

3. Připevněte hnací článek k ostatním lamelám jednu po druhé. Otočte otvor pro krytku pohonu lamely do otvoru pro spojovací tyč. Zatlačte kolík rukojeti ze strany pera do kloubu (je povolen i opačný směr), dokud se na druhé straně neobjeví druhá montážní drážka (dále od konce). Nasadte malý pojistný kroužek (obr. 28).

POZOR: Při zasouvání čepu hrozí nebezpečí vytlačení kluzných kroužků.

Doporučuje se používat speciální nástroj pro usazování kroužků.

4. Opakujte tuto operaci pro všechny lamely.

5. Proveďte elektrické připojení motoru. Pomocí ovládacího kabelu lamely dvakrát otevřete a zavřete.

6. V případě potřeby proveďte seřízení zavírání seřízením koncových spínačů na konci pístu pohonu (obr. 32 a 33). V zavřené poloze nesmí lamely ohýbat závěs. Knoflík "max" označuje mezní hodnotu vysunutí pístu. Knoflík "min" označuje doraz zasunutí pístu. Jedním otočením se prodloužení změní o 0,7 mm (celý rozsah umožňuje nastavení až do 50 mm). K otáčení použijte nástrčný klíč velikosti "4". Ponechte minimální zdvih 30 mm.

POZOR: Koncové spínače nastavujte pouze ručně pomocí klíče. Použití šroubováku/vrtačky může poškodit převody koncového spínače. V praxi nastavujte pouze knoflíkem "max". (obr. 33).

Přípustný rozsah nastavení koncových spínačů



POZOR: Překročením přípustného rozsahu nastavení hrozí nebezpečí poškození přístroje.

- Koncové spínače "min. zastrčeno" a "max. vysunuto" lze nastavit maximálně o 50 mm ve směru snížení pojezdu.
- Musí být dodržen minimální zdvih 30 mm.

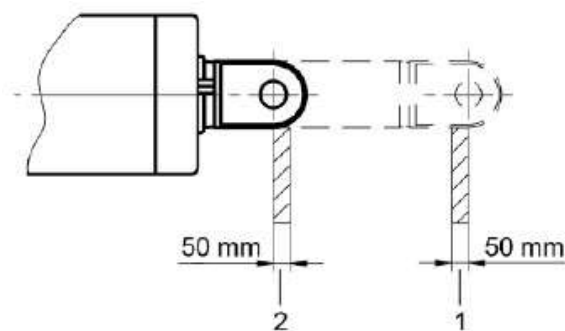

POZOR!

Elektrické kabely by měly být řádně chráněny

Obr. 34 Přípustné snížení zdvihu motoru

1 – Redukcja skoku „wysuwanie”

2 - Redukcja skoku „wsuwanie”

5. MONTÁŽ NA ZEĎ

Montáž na zeď se provádí přes střešní nosník pomocí speciálních hliníkových podložek M12 a podélných matic M12, které výrobek upevňují k vybraným nástěnným kotvám (nejsou dodávány společností Pergola-svepomoci.cz). Montáž vyžaduje upevnění nosníků před sestavením celé konstrukce.

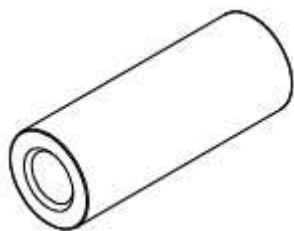

Obr. 35 Podélná matice M12

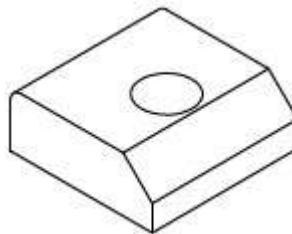

Obr. 36 Hliníková podložka M12

Upevňovací prvky jsou umístěny v bodech určených výrobcem. Místo upevnění pergoly může být:

- zadní/přední střešní nosník.
- podélný nosník střechy (hnací nebo nosný nosník).

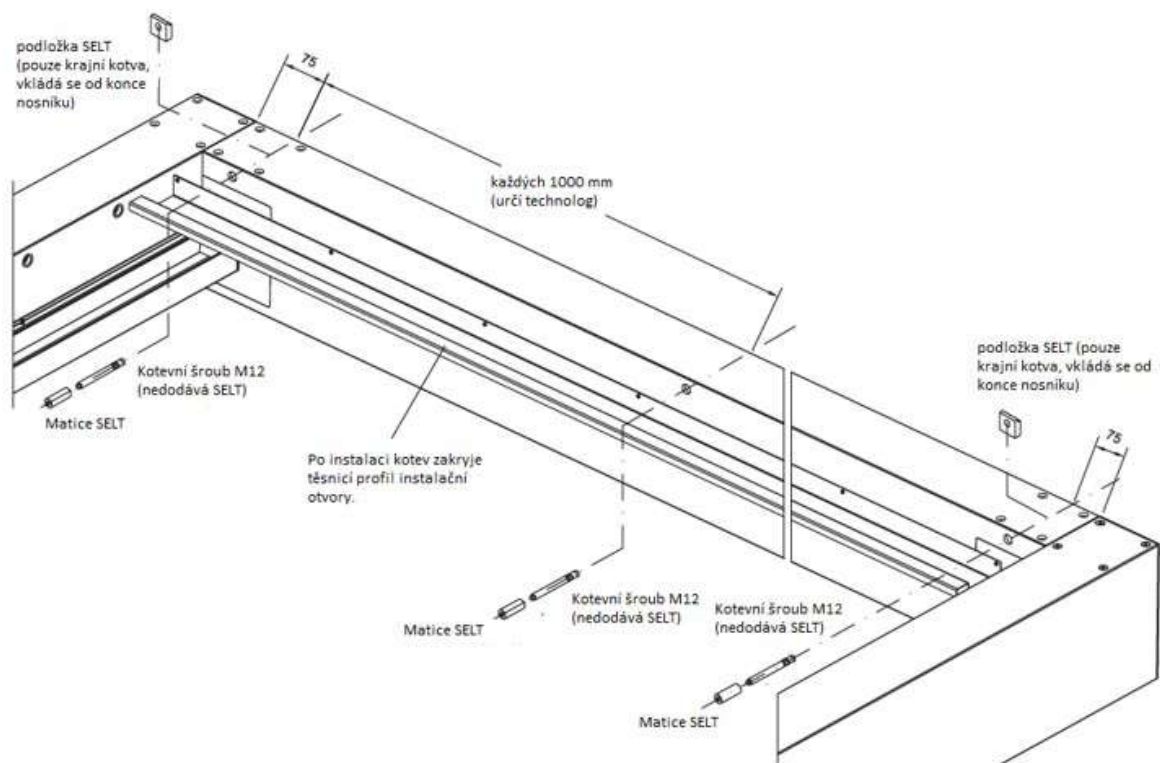

Obr. 37 - Montáž na zeď na zadní/přední nosník

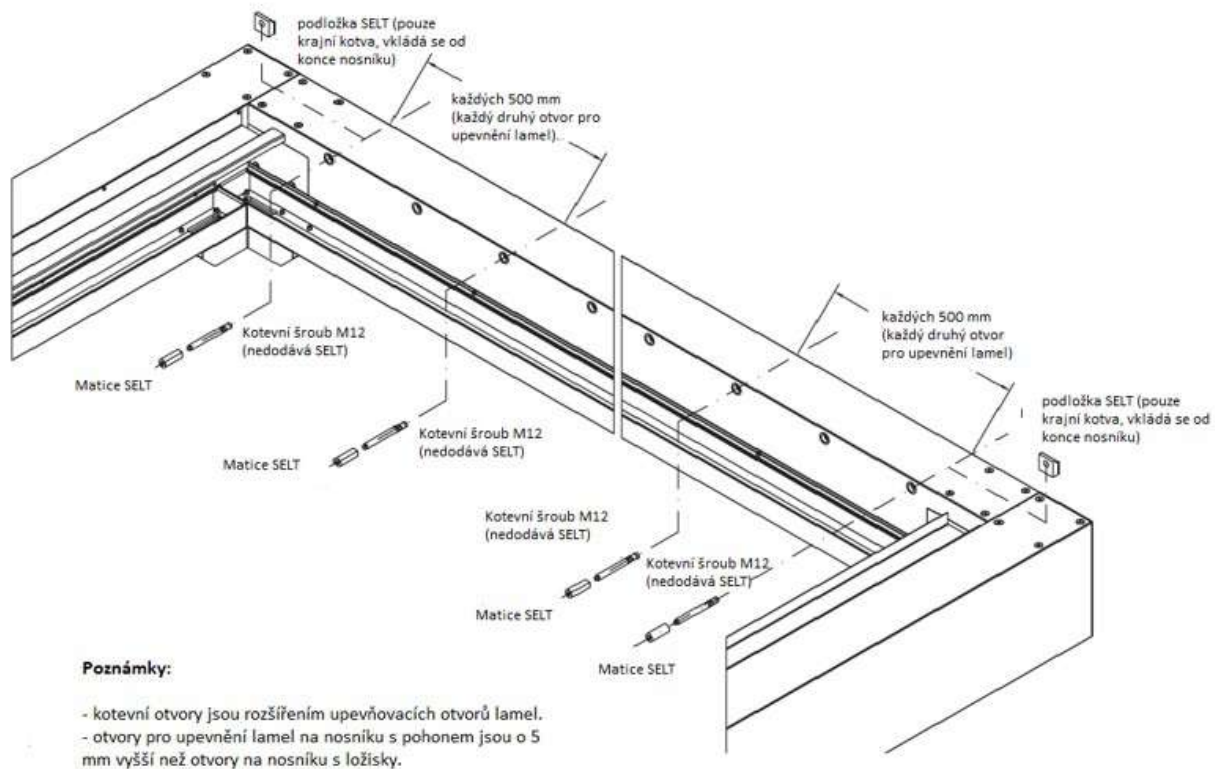

Rysunek 38 - Montáž na zeď na boční nosník



Vzhledem ke konstrukci podélné matice s hliníkovou podložkou je bezpodmínečně nutné instalovat kotvy s dodržением maximálních rozměrů vyčnívající části kotvy a závitu podle obrázků 39 a 40.

Nedodržení této vzdálenosti má za následek nebezpečnou instalaci nebo nedostatečnou nosnost kotvy.

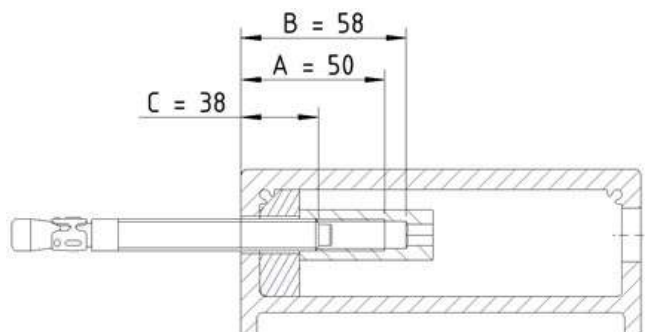

Obrázek 39 - Rozměry potřebné pro ukotvení nástěnného držáku s hliníkovou podložkou

- A. Maximální délka závitové části kotvy vyčnívající ze země
- B. Maximální celková délka kotvy vyčnívající ze země
- C. Minimální délka závitové části kotvy vyčnívající ze země

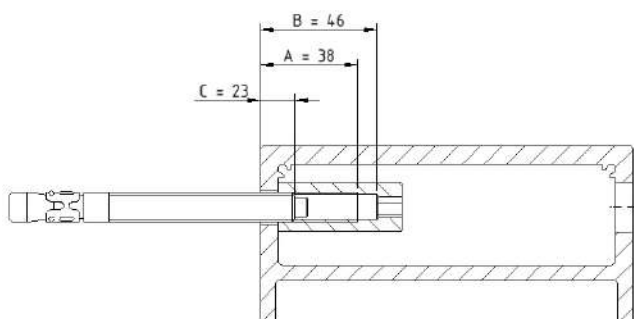

Rysunek 40 – Rozměry potřebné pro ukotvení nástěnného držáku bez hliníkové podložky

- A. Maximální délka závitové části kotvy vyčnívající ze země
- B. Maximální celková délka kotvy vyčnívající ze země
- C. Minimální délka závitové části kotvy vyčnívající ze země

6. MONTÁŽ NA ZEĎ ZADNÍ NOSNÍK (BEZ OSY LAMEL)



POZOR: Kotvy musí být určeny ke kotvení do betonových/železobetonových zdí s minimální třídou betonu C20/25 (neprasklý) bez izolace: Čepová kotva FISCHER FAZ II 12/10 A4 (nerezová ocel) nebo ekvivalent. Hloubka ukotvení min. 50 mm. Minimální vzdálenost osy kotvy od horního okraje betonu 75 mm, od spodního okraje betonu 265 mm a minimální tloušťka základu. 120 mm.

- V případě kotvení do podkladu s nižší únosností než beton třídy C20/25 se provede individuální návrh kotvení s ohledem na síly uvedené v tabulce 1.
- V případě kotvení do podkladu s tepelnou izolací se provede individuální návrh kotvení s ohledem na
- Je třeba vzít v úvahu návrhové síly uvedené v tabulce 1 a ohybový moment způsobený vzdáleným ukotvením.

Tabulka 1

	Maximální síla *
Podél nosníku (vodorovný smyk)	1,78 kN
Vertikální (vertikální smyk)	7,78 kN
Vytažení	8,38 kN
Stisknutí	0,98 kN

*- Síly působící na jednu kotvu v rovině vnějšího povrchu nosníku

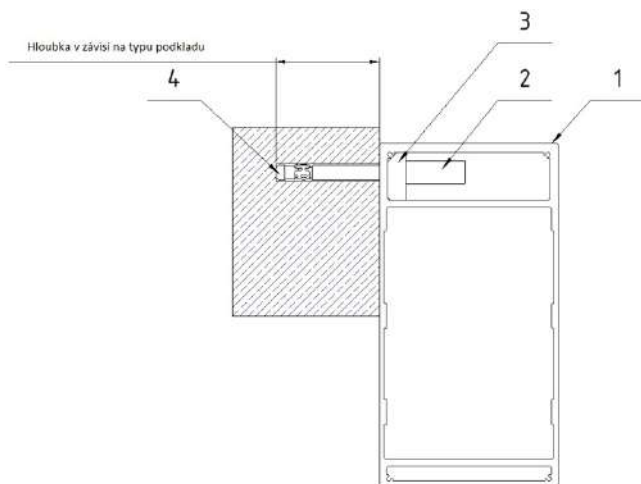

Obr. 41

1. Nosník SB500
2. Podélná matice M12
3. Hliníková podložka M12 (pouze pro koncové kotvy v modulu)
4. Kotva M12

1. Polohu kotevních otvorů určete podle stávajícího vrtání vnější stěny nosníku pergoly. Dbejte na zachování vodorovné roviny určených kotevních os.
2. Zakotvěte kotvy do země v souladu se zvoleným kotevním systémem. Kotvy by měly být umístěny v zemi podle zvoleného kotevního systému.
3. Kotva je umístěna na nosníku. Do krajních kotev (nejblíže k rohům) vložte hliníkové podložky M12 z konců nosníků do horní komory (obr. 41). Dávejte pozor na úroveň průchozích otvorů v nich - liší se pro hnací a nosné trámy. Na kotevní závit se nasadí průchozím otvorem na vnitřní straně nosníku (obr. 41) matice M12 (obr. 35). Utahovací moment podle doporučení výrobce kotvy.

7. MONTÁŽ NA ZEĎ BOČNÍ NOSNÍK (S OSAMI LAMEL)



POZOR: Kotvy musí být určeny ke kotvení do betonových/železobetonových zdí s minimální třídou betonu C20/25 (nepřasklý) bez izolace: Čepová kotva FISCHER FAZ II 12/10 A4 (nerezová ocel) nebo ekvivalent. Hloubka ukotvení min. 50 mm. Minimální vzdálenost osy kotvy od horního okraje betonu 75 mm, od spodního okraje betonu 265 mm a minimální tloušťka základu. 120 mm.

- V případě kotvení do podkladu s nižší únosností než beton třídy C20/25 se provede individuální návrh kotvení s ohledem na síly uvedené v tabulce 1.
- V případě kotvení do podkladu s tepelnou izolací se provede individuální návrh kotvení s ohledem na
- Je třeba vzít v úvahu návrhové síly uvedené v tabulce 1 a ohybový moment způsobený vzdáleným ukotvením.

Tabulka 2

	Maximální síla *
Podél nosníku (vodorovný smyk)	0,88 kN
Vertikální (vertikální smyk)	4,51 kN
Vytažení	1,68 kN
Stisknutí	0,03 kN

* - Síly působící na jednu kotvu v rovině vnějšího povrchu nosníku

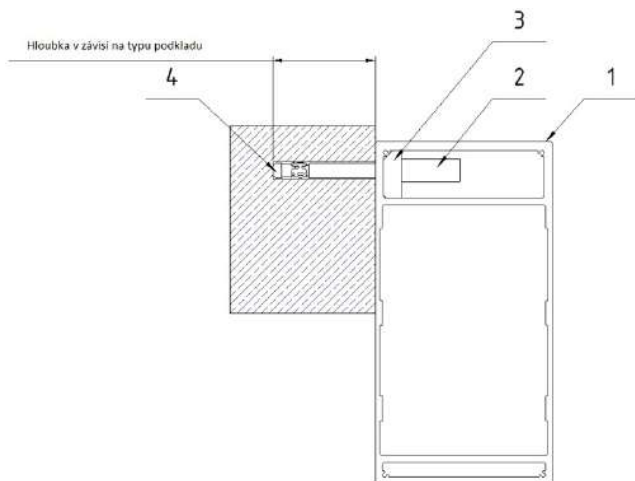

Obr. 42

1. Nosník SB500
2. Podélná matice M12
3. Hliníková podložka M12 (pouze pro koncové kotvy v modulu)
4. Kotva M12

1. Polohu kotevních otvorů určete podle stávajícího vrtání vnější stěny nosníku pergoly. Dbejte na zachování vodorovné roviny určených kotevních os. 2.
2. Zakotvěte kotvy do země v souladu se zvoleným kotevním systémem. Kotvy by měly být umístěny v zemi podle zvoleného kotevního systému.
3. Kotva je umístěna na nosníku. Do krajních kotev (nejblíže k rohům) vložte hliníkové podložky M12 z konců nosníků do horní komory (obr. 41). Dávejte pozor na úroveň průchozích otvorů v nich - liší se pro hnací a nosné trámy. Na kotevní závit se nasadí průchozím otvorem na vnitřní straně nosníku (obr. 41) matice M12 (obr. 35). Utahovací moment podle doporučení výrobce kotvy.

5 PROVOZ SYSTÉMU A BEZPEČNOST VÝROBKU



Výrobek lze používat pouze bez závad.

5.1 OBECNÉ POŽADAVKY NA OCHRANU ZDRAVÍ A BEZPEČNOST

- V zájmu zajištění správné funkce výrobku společnost pergola-svepomoci.cz z o.o. zakazuje provádění jakýchkoli konstrukčních změn, nedodržení výše uvedené podmínky zbavuje výrobce odpovědnosti za výrobek, odpovědnosti za jeho poškození nebo ztrátu a zákazník ztrácí jakákoli záruční nebo garanční práva na něj.
- Při přepravě, montáži a demontáži, jakož i při manipulaci, ošetřování a údržbě výrobku je třeba dodržovat předpisy o bezpečnosti a ochraně zdraví při práci a ochraně životního prostředí
- Údržbu a opravy výrobku smí provádět pouze osoby s příslušným oprávněním a kvalifikace (výškolení).
- Osoby pověřené obsluhou, hygienou a údržbou výrobku si musí přečíst návod k obsluze a v plném rozsahu jej dodržovat.
- Čištění výrobku jiným způsobem, než je popsáno v části "Údržba, servis a opravy", je zakázáno..
- Veškeré práce musí být prováděny s náležitou péčí a s ohledem na bezpečnostní požadavky..
- Údržbu a opravy výrobku provádějte pouze tehdy, když je výrobek odpojen od elektrické sítě.
- Elektrická a řídicí instalace by měla být provedena a zkontrolována oprávněnou osobou..
- Dodržujte označení na výrobku (např. piktogramy, šipky označující směr pohybu)..
- Je třeba dbát na to, aby označení nebylo zakryto vrstvou barvy nebo poškozeno tak, aby bylo nečitelné.
- Úpravy elektrického provedení nebo změny konfigurace příslušenství se nesmí provádět bez konzultace s výrobcem nebo autorizovaným zástupcem.
- Před použitím výrobku si pečlivě přečtěte tuto dokumentaci.
- Vypínač by měl být namontován ve výšce, která odpovídá vnitrostátním předpisům pro osoby se zdravotním postižením, nejlépe ve výšce menší než 130 cm.
- V případě sněžení by měla být střecha otevřená.
- Pergola SB400 se nesmí používat a nesmí se pod ní zdržovat v případě bouřky, krupobití, silného sněžení, prudkých dešťů (střecha by měla zůstat v otevřené poloze).
- Při otáčení lamel se v oblasti nesmí nacházet žádné překážky (např. kabely, větvičky, listy).
- Na konstrukci pergoly je zakázáno stát, šplhat nebo viset (zejména na střešních lamelách).